

SonicPLUS

# THE CREST

車種別スピーカーパッケージ[ソニックプラス ザ クレスト]  
メルセデス・ベンツSクラス(222系) 純正13スピーカー車専用モデル

真のハイエンドスピーカーをボルトオン&カプラーオンで。  
独創の“スーパーフルレンジ”思想を貫き、音の精度を極めた  
メルセデス・ベンツSクラス専用スピーカーパッケージ

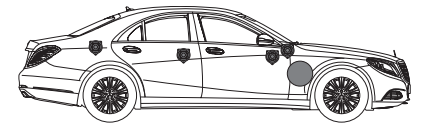

S-Class (W222/2013-)

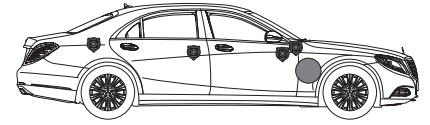

S-Class long (V222/2013-)

●メルセデス・ベンツSクラス(222系)正規輸入車の「Burmester®サラウンドサウンドシステム」装着車(純正13スピーカー車)に対応。純正オプションの「Burmester®ハイエンド3Dサラウンドサウンドシステム」装着車、および純正10スピーカー装着車には取り付けできません。本製品は車両のステアリング位置(右/左)と年式(前期型/後期型)に応じた専用設計です。ご注文の際にご指定ください。\*イラスト上のスピーカー取り付け位置と縮尺比は実際と異なります。

革命的ハイエンド「SonicPLUS THE CREST」は、長い工期と高額な取り付け費用、完成に至るまで音の結果を予測できない不確実性や愛車の価値に及ぼす影響といった、カーオーディオの音質を極めようとするとき懸念される課題を100%解決する革命的な純HiFiカースピーカーです。スピーカーモジュールの開発と製作に最高の贅を尽くし、ボトルネックとなっていた車両への取り付け工程のみを極限まで合理化することで、真のハイエンドスピーカーをボルトオン&カプラーオンで装着する、という夢をここに実現しました。理想の構成:フロントドア左右、センター、リアドア左右、そしてパーセルシェルフ左右、合計7台のスピーカーはすべてエンクロージャー一体型52mmワイドレンジドライバー・モジュールによる“スーパーフルレンジ”構成。いっぽうサブウーファーは、純正のバルクヘッド内キャビティに合わせて最適化したマッシュダンピングプレート一体型130mmスーパーバスモジュールを前席左右足元にマウントしました。ユニット数と口径を絞り込む独創的手法で全チャンネルの音色統一を徹底させ、正確な音像定位と品格ある重低音を達成しています。なお、後期型専用タイプのセンターユニットはメルセデス純正の24時間通報サービスに対応した新開発デュアルボイスコイル方式です。ハイグレードなユニット群:定評あるSD-N52R型×7本とSD-130R型×2本を投入。豊かな音楽性と至高のト

ータルバランス、口径を超えた音のダイナミズムはソニックデザインの真髄と呼ぶにふさわしい完成度です。継ぎ目のない驚き:あの「The Suite」と同じ方法でひとつずつ手作りされる完全一体鑄造のSonocast ARMS (Anti-Resonance Monolithic Structure) を7台のワイドレンジドライバー・モジュールすべてに採用。走行中に絶えず変化する気圧の影響をキャンセルし、振動板の前後位置を中立に保つセンタリングレギュレーターを内蔵するなどすべてに完璧を期しました。継ぎ目のないエンクロージャーでしか聴くことのできない透明感と力感、まさしく未体験の驚きです。深く透明な低音:ユニット正面からの音を適切にダンブ&カットして低域端の再生能力を高め、指向性も制御するマッシュダンピングプレート一体型130mmスーパーバスモジュール。深く透明な低音の原動力です。真のロングライフ:概ね10年またはそれ以上、所期の性能と音質を変わず発揮できるよう、桁外れの生産精度と厳選された素材によって国内でハンドメイド生産。Sクラスオーナーの皆様にもふさわしい最高のパフォーマンスと信頼、いつまでも色褪せぬ感動を目指して、これから始まる音楽の旅のお供をさせていただきます。

**SCR-222** スピーカーパッケージ  
本体価格2,300,000円(セット) + 税 取付費別  
推奨取付時間: 7H 受注生産品

モジュール配置図

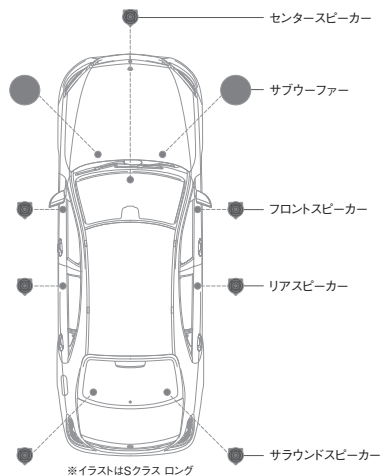

52mm ワイドレンジドライバー「SD-N52R」型(右)と130mm サブウーファー「SD-N130R」型 / SCR-222とSonicDesign ロゴバッジ(シルバー)